

DL45 DRIFTWOOD LOG SET FOR USE WITH LHD45 / CLHD45

! WARNING

FAILURE TO POSITION THE LOGS IN ACCORDANCE WITH THESE DIAGRAMS OR FAILURE TO USE ONLY LOGS SPECIFICALLY APPROVED WITH THIS APPLIANCE MAY RESULT IN PROPERTY DAMAGE OR PERSONAL INJURY.

LOGS MUST BE PLACED IN THEIR EXACT LOCATION IN THE APPLIANCE. DO NOT MODIFY THE PROPER LOG POSITIONS, SINCE APPLIANCE MAY NOT FUNCTION PROPERLY AND DELAYED IGNITION MAY OCCUR.

THE LOGS ARE FRAGILE AND SHOULD BE HANDLED WITH CARE.

76.1A

PHAZER™ logs and glowing embers exclusive to Napoleon® Appliances, provide a unique and realistic glowing effect that is different in every installation.

Log colours may vary. During the initial use of the appliance, the colours will become more uniform as colour pigments burn in during the heat activated curing process.

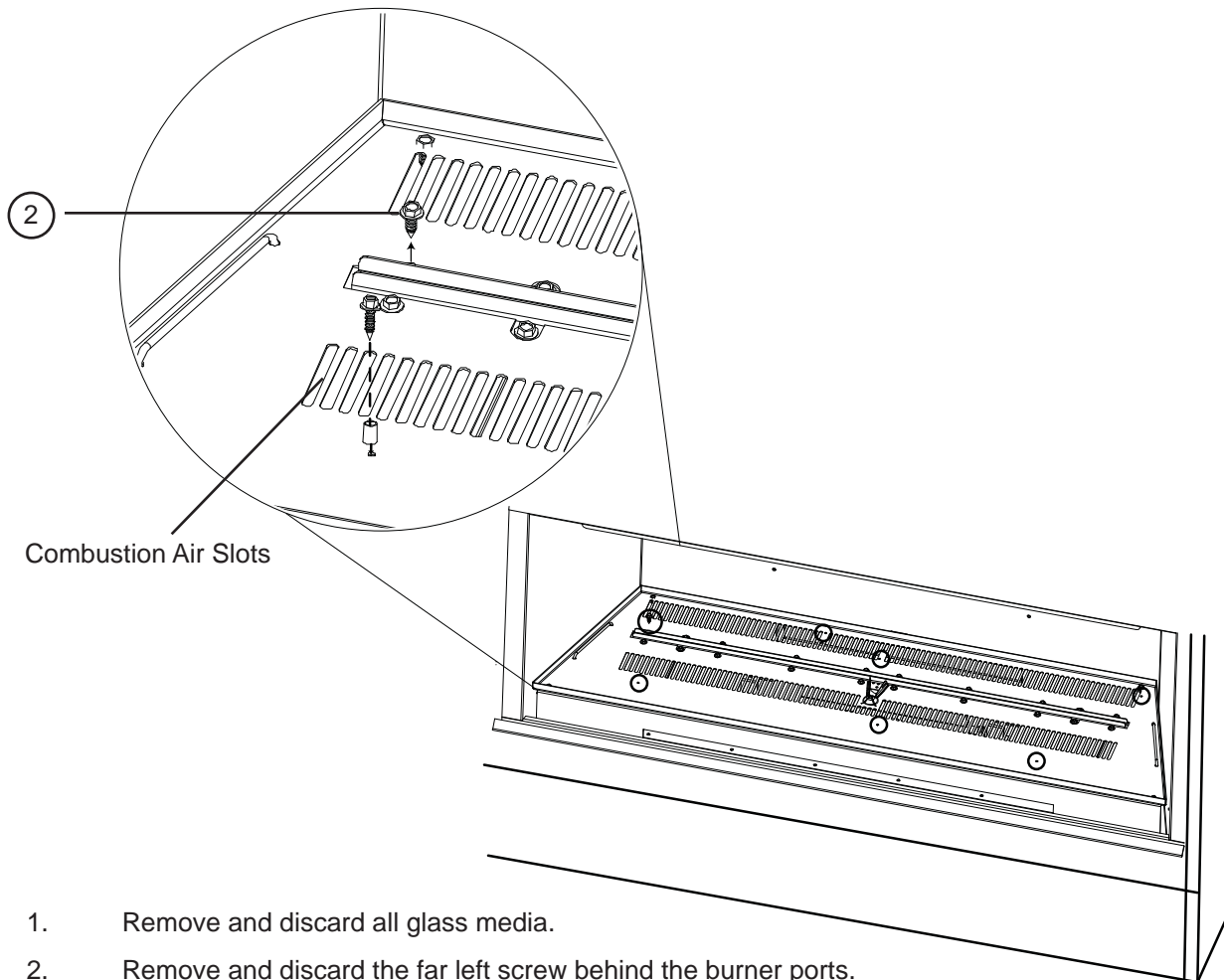

1. Remove and discard all glass media.
2. Remove and discard the far left screw behind the burner ports.
3. Install a total of 7 screws and spacers into the locations as shown.
4. Spread sand evenly on the media tray taking care not to spill it into the combustion air slots or on the burner port.

5. Place log #1 as shown onto the corresponding posts on the media tray.

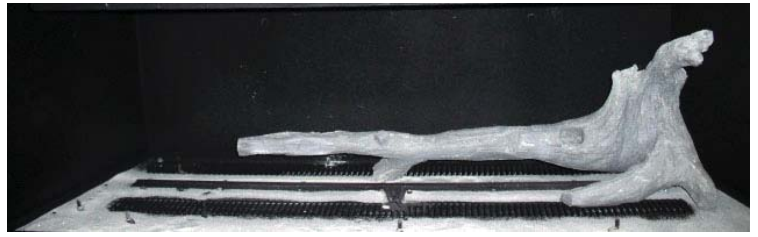

6. Place log #2 peg into the hole on log #1 as shown, and onto the corresponding post on the media tray.

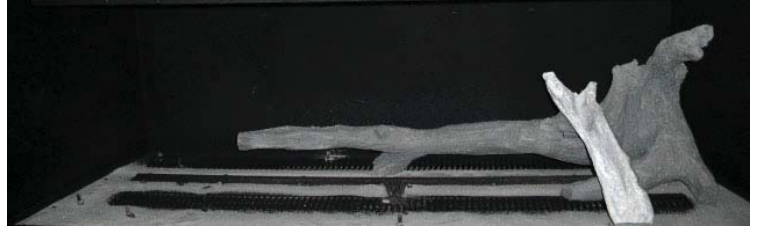

7. Place log #3 onto the corresponding post on the media tray and lean the tapered end of the log into the groove in log #1.

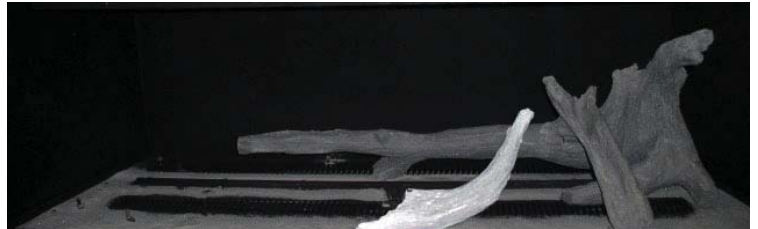

8. Place log #4 on the media tray as shown and line up the square hole to the peg on log #1.

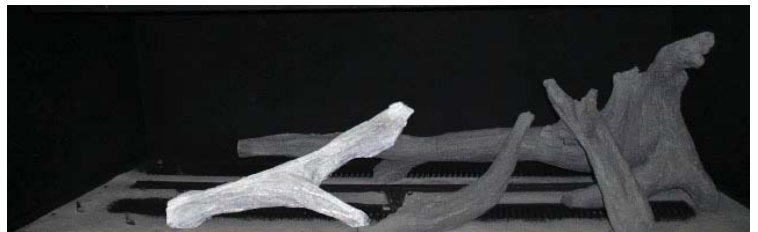

9. Place log #5 as shown onto the corresponding posts on the media tray.

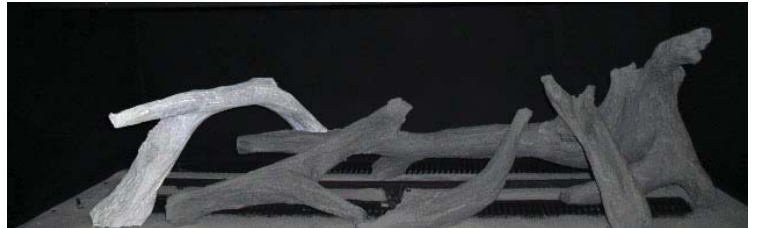

10. Place log #8 as shown onto the corresponding post and lean against the left side of the firebox.

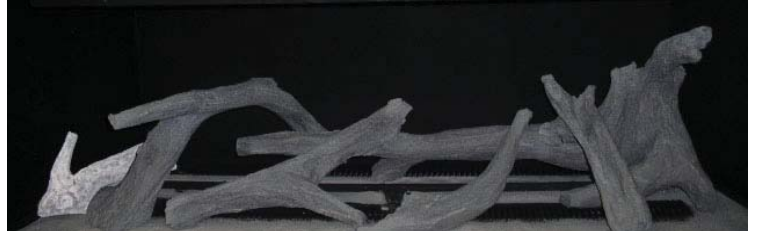

11. Place the rocks (if desired) randomly taking care not to cover the burner flame or the combustion air slots.



Quality System Certified To
ISO
9001-2008
W415-1050 / A / 10.11.11

ENSEMBLE DE BÛCHES DE BOIS FLOTTÉ DL45 POUR EMPLOI AVEC LE LHD45 / CLHD45

! AVERTISSEMENT

OMETTRE DE POSITIONNER LES BÛCHES CONFORMÉMENT AUX SCHÉMAS OU OMETTRE D'UTILISER UNIQUEMENT DES BÛCHES SPÉCIFIQUEMENT APPROUVÉES POUR CET APPAREIL PEUT CAUSER DES DOMMAGES MATÉRIELS OU DES BLESSURES CORPORELLES.

LES BÛCHES DOIVENT ÊTRE PLACÉES CORRECTEMENT À L'INTÉRIEUR DE L'APPAREIL. NE CHANGEZ PAS LA POSITION DES BÛCHES CAR L'APPAREIL RISQUE DE NE PAS FONCTIONNER ADÉQUATEMENT ET UN RETARD D'ALLUMAGE RISQUE DE SE PRODUIRE.

LES BÛCHES SONT FRAGILES ET DEVRAIENT ÊTRE MANIPULÉES AVEC SOIN.

76.1A

Les bûches **PHAZER™** et les braises incandescentes, exclusives aux appareils NAPOLÉON®, créent un effet incandescent réaliste et unique qui est différent dans chaque installation. Prenez le temps de bien installer les braises incandescentes pour obtenir le meilleur effet possible.

La couleur des bûches peut varier. Lors de l'utilisation initiale de l'appareil, les couleurs deviendront plus uniformes à mesure que leurs pigments seront absorbés pendant le procédé de cuisson.

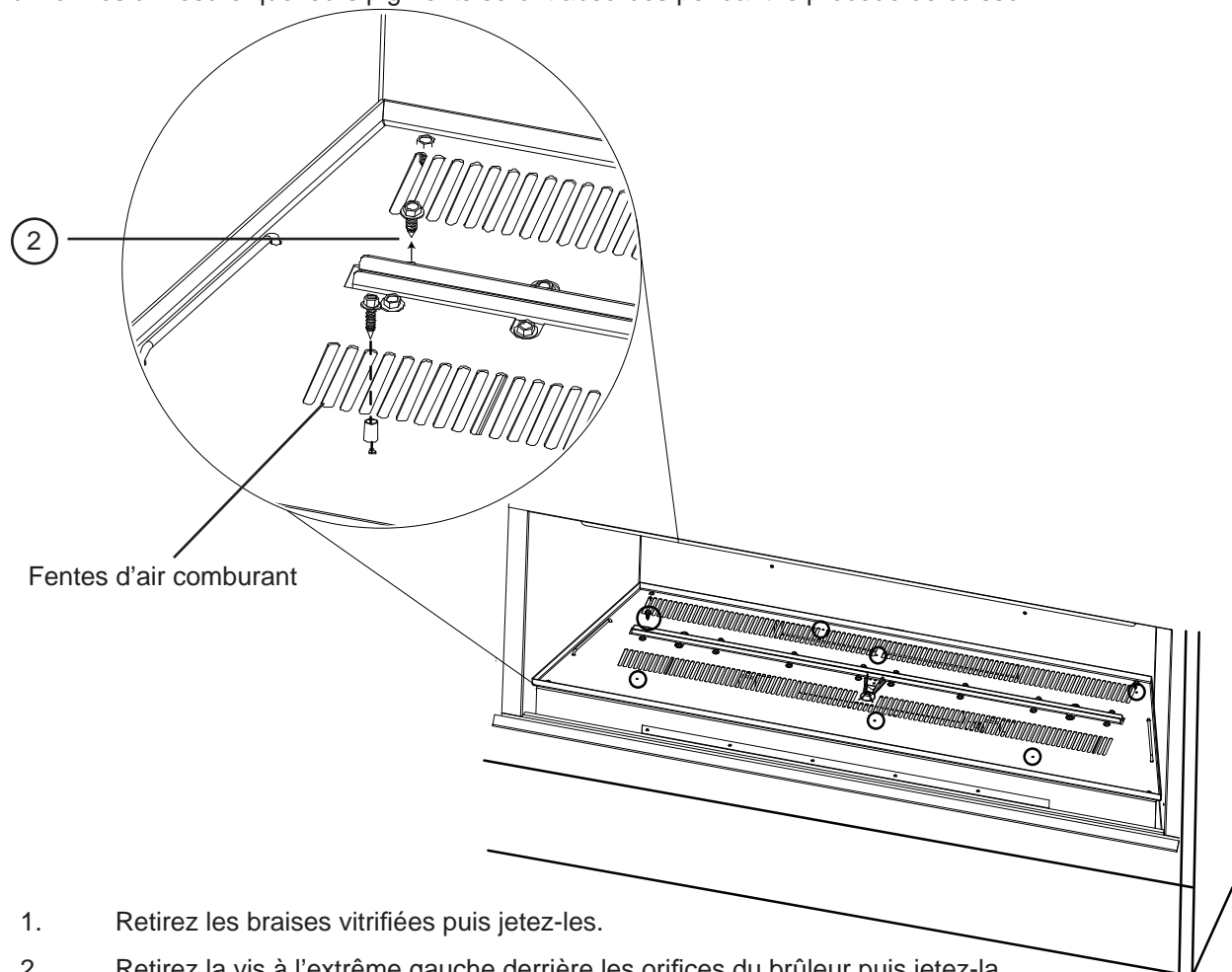

1. Retirez les braises vitrifiées puis jetez-les.
2. Retirez la vis à l'extrême gauche derrière les orifices du brûleur puis jetez-la.
3. Installez un total de 7 vis et espaceurs aux emplacements illustrés.
4. Répandez le sable uniformément sur le plateau à braises en prenant soin de ne pas en renverser dans les fentes d'air comburant ni sur les orifices du brûleur.

5. Placez la bûche #1 comme illustré sur les vis/ espaceurs correspondants sur le plateau à braises.
6. Placez la tige de la bûche #2 dans le trou de la bûche #1 comme illustré puis sur la vis/ espaceur correspondant sur le plateau à braises.
7. Placez la bûche #3 sur la vis/espaceur correspondant sur le plateau à braises puis appuyez la petite extrémité dans la rainure de la bûche #1.
8. Placez la bûche #4 sur le plateau à braises comme illustré puis alignez le trou carré avec la tige sur la bûche #1.
9. Placez la bûche #5 comme illustré sur les vis/ espaceurs correspondants sur le plateau à braises.
10. Placez la bûche #8 comme illustré sur la vis/ espaceur correspondant et appuyez-la contre le côté gauche de la chambre de combustion.
11. Placez les roches (s'il y a lieu) de façon aléatoire en prenant soin de ne pas couvrir la flamme ni les fentes d'air comburant.

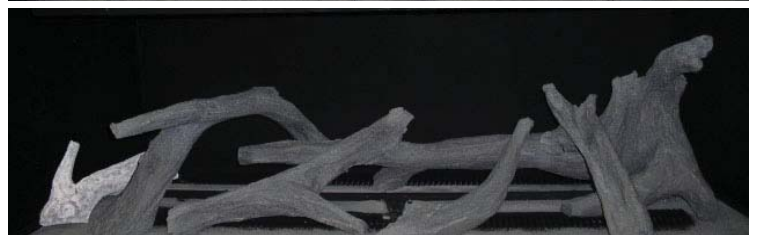
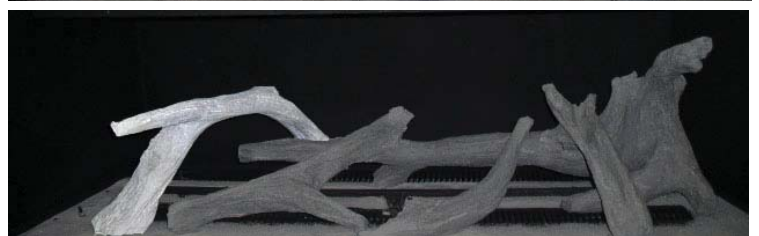
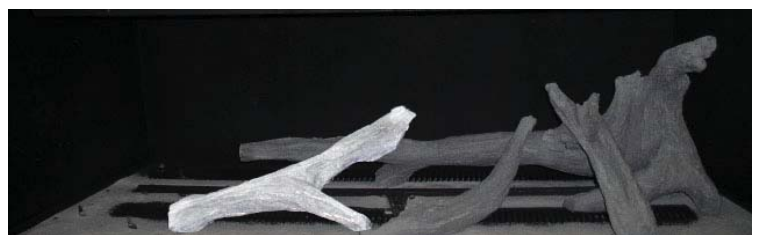
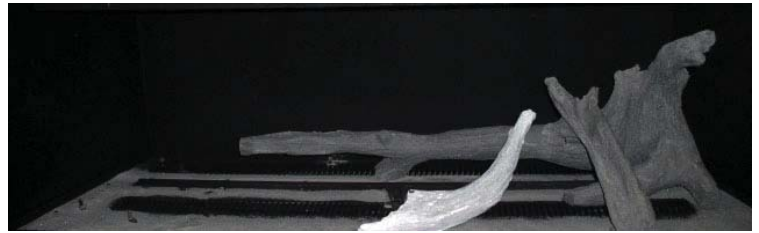
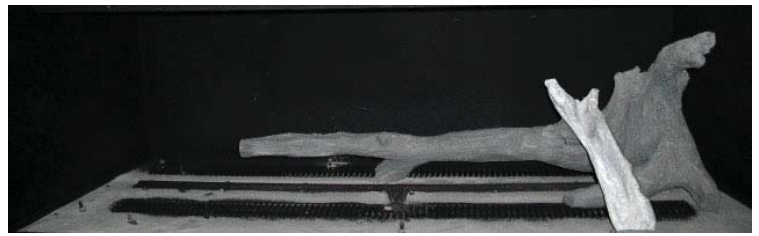
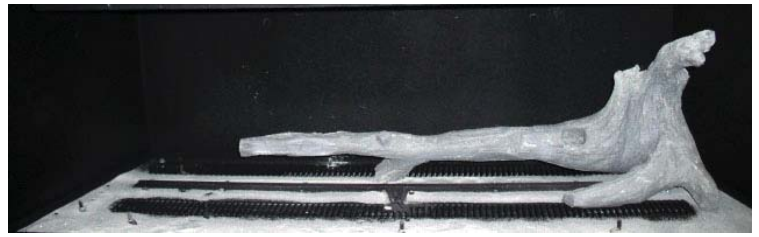

Système de qualité certifié

ISO
9001-2008

W415-1050 / A / 10.11.11